



START & HOT Made in FRANCE INOX Clase 5 NOx Clase 6 NOx A+ con termostatos modulantes MiGo o MiPro

Condens 25 Condens 30

Themafast Condens

Gama superconfort de 25 ó 30 kW

La gama Themafast Condens 30 incorpora el sistema de combustión ELGA que proporciona mejor rendimiento en calefacción. Esto conlleva que habrá referencias diferenciadas para gas natural y para propano, siendo todas transformables mediante kit de transformación.



La primera de la clase

Máximo confort en agua caliente sanitaria mediante la tecnología de acumulación START&HOT MICROFAST 2.0 exclusiva de Saunier Duval que asegura:

- Ahorro en consumo de agua
- Total estabilidad en la temperatura de ACS, incluso en casos de consumos simultáneos o caídas bruscas del caudal
- ACS en caudales mínimos, sin necesidad de arranque ni consumo de gas
- Acceso al agua caliente con total rapidez

Y además

- Sistema de alta modulación H-MOD-ELGA en Themafast Condens 30 kW
- Posibilidad de conexión a acumulador externo para grandes consumos de ACS
- Panel de control con visor digital y autodiagnóstico
- Mando a distancia modulante inalámbrico de serie
- Totalmente adaptadas para instalaciones solares
- Amplio rango de modulación: excelente rendimiento
- Muy bajo nivel sonoro: 37,6 dB (Pmín)
- Adaptada para instalaciones solares

Incluidos (según referencia)
MiGo o EXACONTROL

- Radio control-termostato programador modulante (ref. 0020197227)
- (ref. 0020118072)

Accesorios de instalación incluidos:

- Placa de conexiones (ref. 0020080939)
- Ventosa de evacuación 60/100 (ref. 0020219523)

Para otras configuraciones de plantilla y accesorios de evacuación consultar tarifa vigente.

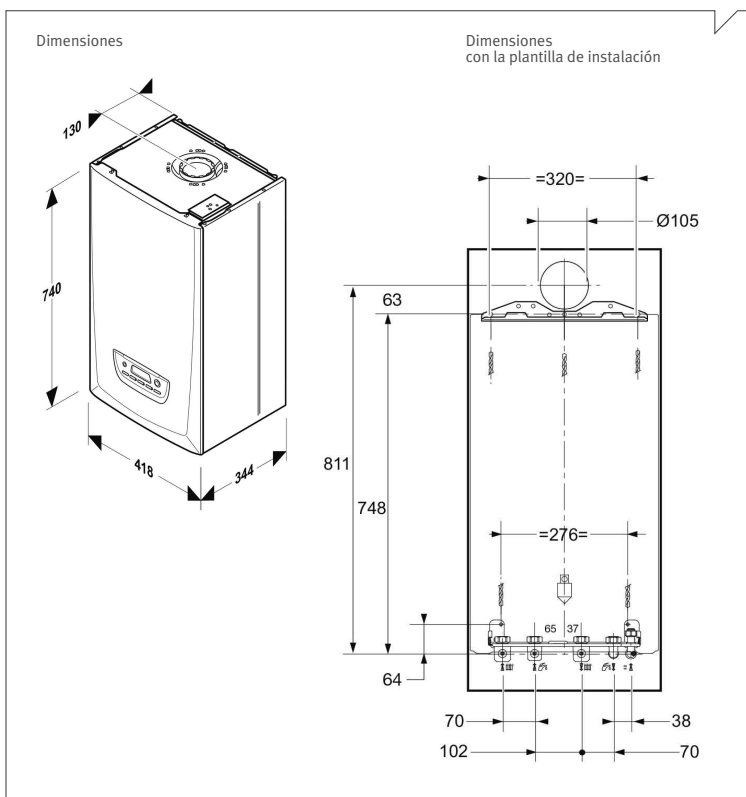

Clase de Eficiencia Energética ACS **A**

Perfil de demanda ACS **XL**

Clase de Eficiencia Energética Calefacción **A**

NOTA: Incluye enchufe de alimentación a red y tubos traslúcidos de evacuación de las válvulas de seguridad.

START
& HOTMade in
FRANCE

INOX

Clase 5
NOxClase 6
NOx

A+

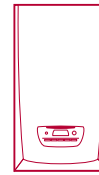
con termostatos
modulantes
MiGo o MiPro

Themafast Condens

		Ud	30			25		
Control		-	MiGo	Exacont. E7 RC	-	MiGo	Exacont. I E7 RC	
Referencia	GN	1202 2805	1212 2805	1222 2805	1202 1495	1212 1495	1222 1495	
	GP	1202 2806	1212 2806	1222 2806	¹	¹	¹	
Tipo de gas		II2H3P			II2H3P			
Caudal de gas a Pmax (G20/G31)	m ³ /h - kg/h	3,17 - 2,41			2,698			
Calefacción								
Potencia útil (50/30 °C) (G20/G31)	kW	5,3 - 25,7 / 6,4 - 25,7			5,4 - 19,6			
Potencia útil (80/60 °C) (G20/G31)	kW	4,9 - 23,5 / 5,9 - 23,5			4,9 - 18,1			
Rendimiento s/PCI (50/30 °C)	%	106,9			106,5			
Rendimiento s/PCI (80/60 °C)	%	98			98,8			
Temperatura	°C	10 - 80			10 - 80			
Máxima presión de trabajo	MPa/bar	0,3 / 3			0,3 / 3			
Caudal de condensados a Pmax	L/h	2,85			2,70			
Capacidad del vaso de expansión	L	8			8			
Agua caliente sanitaria								
Potencia útil (G20/G31)	kW	5 - 30,6 / 6 - 30,6			5,1 - 25,5			
Ajuste de temperatura	°C	38 - 60			38 - 60			
Caudal mínimo	L/min	1,5			1,5			
Caudal específico EN 13203 (ΔT 25 °C)	L/min	17,4			14,6			
Máxima presión de agua admisible	MPa/bar	1 / 10			1 / 10			
Volumen del acumulador de ACS	L	3			3			
Evacuación de humos								
Longitud máx horizontal C13 60/100	m	10			10			
Longitud máx horizontal C13 80/125	m	25			25			
Longitud máx doble flujo C83 80/80	m	2x20			2x20			
Circuito eléctrico								
Máximo consumo	W	143			137			
Protección	-	IPX5			IPX5			
Otros datos								
Ø Tubo evacuación de válvula seguridad	mm	13,5			13,5			
Ø Tubo evacuación de condensados	mm	14,0			14,0			
Dimensiones y peso								
Anchura	mm	418			418			
Profundidad	mm	344			344			
Altura	mm	740			740			
Peso de montaje	kg	39			38,4			

1) La caldera viene ajustada para Gas Natural. Para Propano es necesario ajustar la regulación con una sencilla y rápida manipulación del mecanismo de gas. En este caso los datos de la tabla están referidos a G20.

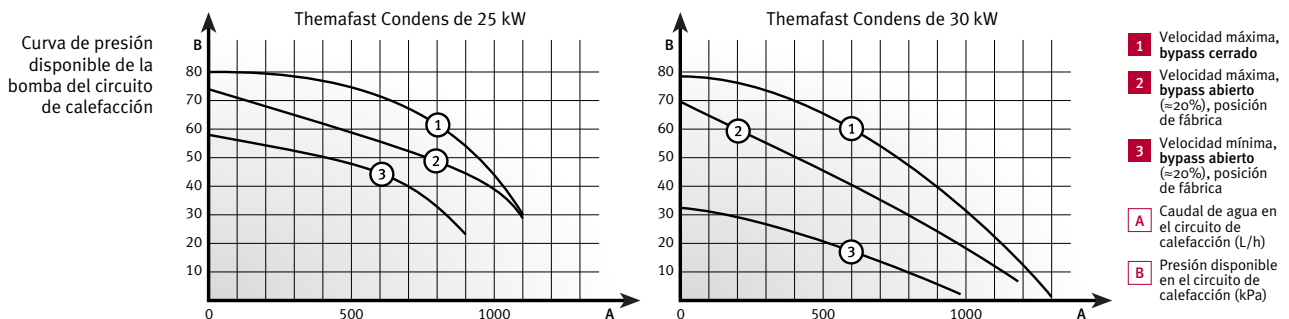

Atención al Cliente
902 45 55 65
Asistencia Técnica
902 12 22 02

@saunierduval
saunierduval.es
SaunierDuvalSP
www.saunierduval.es
www.instalexpert.com

Soluciones eficientes para Calefacción y Climatización



Saunier Duval
Siempre a tu lado